



Use and installation guide

Guide d'installation et d'utilisation

24" dual-zone French door Wine cellar 42 bottles - 60 cans - SS

Cellier 24", 2 zones - 42 bouteilles

60 canettes, acier inoxydable



Please read and follow all safety rules and operating instructions before using this product.
Keep this guide for future reference.

Veuillez lire attentivement les consignes de sécurité et les instructions de fonctionnement
avant l'utilisation de ce produit. Conserver ce guide pour référence ultérieure.

IMPORTANT SAFETY INSTRUCTIONS

- Read all the instructions before using the appliance.
- This appliance is not intended for use by persons (including children) with reduced physical, sensory or mental capabilities, or lack of experience and knowledge, unless they have been given supervision or instruction concerning use of the appliance by a person responsible for their safety.
- Children should be supervised to ensure that they do not play with the appliance.
- If the supply cord is damaged, it must be replaced by the manufacturer, its service agent or similarly qualified persons in order to avoid a hazard.
- **WARNING:** When positioning the appliance, ensure the supply cord is not trapped or damaged.
- **WARNING:** Do not locate multiple portable socket-outlets or portable power supplies at the rear of appliance.
- **WARNING:** Keep ventilation openings, in the appliance enclosure or in the built-in structure, clear of obstruction.
- **WARNING:** Do not use mechanical devices or other means to accelerate the defrosting process, other than those recommended by the manufacturer.
- **WARNING:** Do not damage the refrigerant circuit.
- **WARNING:** Do not use electrical appliances inside the food storage compartments of the appliance, unless they are of the type recommended by the manufacturer.
- Do not store explosive substances such as aerosol cans with a flammable propellant in this appliance.
- This appliance is intended to be used in household and similar applications such as
 - staff kitchen areas in shops, offices and other working environments.
 - farmhouses and by clients in hotels, motels and other residential type environments.
 - bed and breakfast type environments.
 - catering and similar non-retail applications.
- Plug into a grounded 3-prong outlet. Do not remove grounding prong, do not use an adapter, and do not use an extension cord.
- We recommend using a separate circuit, serving only your appliance. Use an outlet that cannot be turned off by a switch or pull chain.
- Never clean appliance parts with flammable fluids. These fumes can create a fire hazard or explosion.
- Before proceeding with cleaning and maintenance operations, make sure the unit is disconnected.
- Do not connect or disconnect the electric plug when your hands are wet.

- Unplug the appliance or disconnect the power source before cleaning or servicing. Failure to do so can result in electrical shock or death.
- Do not attempt to repair or replace any part of your appliance unless it is specifically recommended in this manual. All other servicing should be referred to a qualified technician.
- Do not store or use gasoline or any other flammable vapors and liquids in the vicinity of this or any other appliance. The fumes can create a fire hazard or explosion.
- We recommend two or more people to move/install the unit Failure to do so can result in back or other injury.
- To ensure proper ventilation for your appliance, the front of the unit must be completely unobstructed. Choose a well-ventilated area with temperatures above 50°F (10°C) and below 100°F (38°C). This unit must be installed in an area protected from the elements, such as wind, rain, water spray or drips.
- The appliance should not be located next to ovens, grills or other sources of high heat.
- The appliance must be installed with all electrical connections in accordance with state and local codes. A standard electrical supply (115V AC 60 Hz), properly grounded in accordance with the National Electrical Code and local codes and ordinances, is required.
- Do not kink or pinch the power supply cord of the appliance.
- The fuse (or circuit breaker) should be 15 amps or higher.
- It is important for the appliance to be leveled in order to work properly. You may need to make several adjustments to level it.
- Although the unit has been tested at the factory, due to transit and storage, you should clean the appliance before use.
- Do not use alcohol-based, solvent-based cleaning agents or abrasives on the interior. These cleaners may damage or discolor the interior.
- Do not use this appliance for anything other than its intended residential purpose.
- This appliance is CFC- and HFC-free and contains small quantities of Isobutane (R600a) which is environmentally friendly, but flammable gas, it does not damage the ozone layer, nor does it increase the greenhouse effect. Make sure during the transport and setting up of the appliance that no parts of the cooling system are damaged. Leaking refrigerant coolants can ignite and may cause injury.
- In the event of any damage or leak:
 - Avoid open flames and anything that could create a spark,
 - Disconnect from the electrical power line,
 - ventilate the room in which the appliance is located and Contact the Service Department for advice

- Serious care should be taken when handling, moving, and using the appliance to avoid either damaging the refrigerant tubing or increasing the risk of a leak.
- Replacing component parts and servicing shall be done by factory authorized service personnel
- **WARNING: Risk of child entrapment. Before you throw away your old unit:**
 - Take off the doors.
 - Leave the shelves in place so that children may not easily climb inside. And make sure the coolant circuit, particularly the heat exchanger at the back/bottom of the unit, is not be damaged.
-  The recycling symbol on the product or its packaging indicates that this product is not to be handled as normal household waste and it is to be taken to a recycling collection point for electrical and electronic goods.
 -  • The appliance must be positioned so that the plug is accessible after installed.

INSTALLATION INSTRUCTIONS

Before Using Your Appliance

- Remove the exterior and interior packing.
- Before connecting the appliance to the power source, **let it stand upright for approximately 2 hours**. This will reduce the possibility of a malfunction in the cooling system from handling during transportation.
- Clean the interior surface with lukewarm water using a soft cloth.



Avoid use of abrasive products and never use alcohol!

Installation of Your Appliance

- This appliance is designed for free standing or built-in (fully recessed) installation.
- Place your appliance on a floor that is strong enough to support it when it is fully loaded. To level your appliance, adjust the front leveling legs.
- Locate the appliance away from direct sunlight and sources of heat (stove, heater, radiator, etc.). Direct sunlight may affect the acrylic coating and heat sources may increase electrical consumption. Extremely cold ambient temperatures may also cause the unit not to perform properly.
- Avoid locating the unit in moist areas.
- Plug the appliance into an exclusive, properly installed and grounded wall outlet. Do not under any circumstances cut or remove the third (ground) prong from the power cord. Any questions concerning power and/or grounding should be directed toward a certified and authorized products service center.
- This appliance can to be installed in a built-in space. The minimum space required is: 605mm wide × 580mm deep × 880mm high

Please note: When the product is installed, there should be a small ventilation gap between the top of the unit and the underside of any fitting above , of 6mm or 1/4".

- The appliance should always be plugged into its own individual electrical outlet which has a voltage rating that matches the rating label on the appliance. This provides the best performance and also prevents overloading house wiring circuits that could cause a fire hazard from overheating. Never unplug the appliance by pulling on the power cord. Always grip the plug firmly and pull straight out from the receptacle. Repair or replace immediately all power cords that have become frayed or otherwise damaged. Do not use a cord that shows cracks or abrasion damage along its length or at either end. When moving the appliance, be careful not to damage the power cord.

Installation of the Handle

To install the provided handle on the stainless-steel door trim, follow the instructions below:

1. Place the handle ② over the 2 mounting studs ① on the door frame with the set screws ③ pointing down.
2. Push the handle tightly against the door and tighten both of the 2 set screws ③ with the Allen key ④.
3. Keep the Allen key in a safe place for future use.

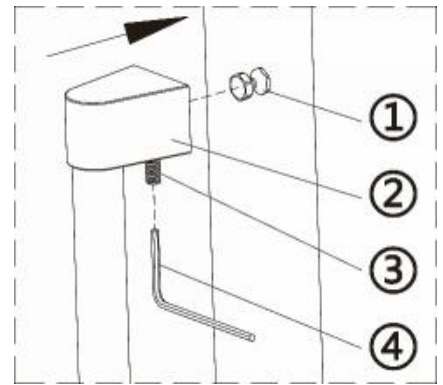

Built-in Under-Counter Instructions

Make sure your installation does not block the front ventilation grille. Otherwise, the appliance has to work harder, resulting in an increase in electricity consumption.

NOTE: When pushing the appliance into the niche, make sure that the main cable does not get trapped.

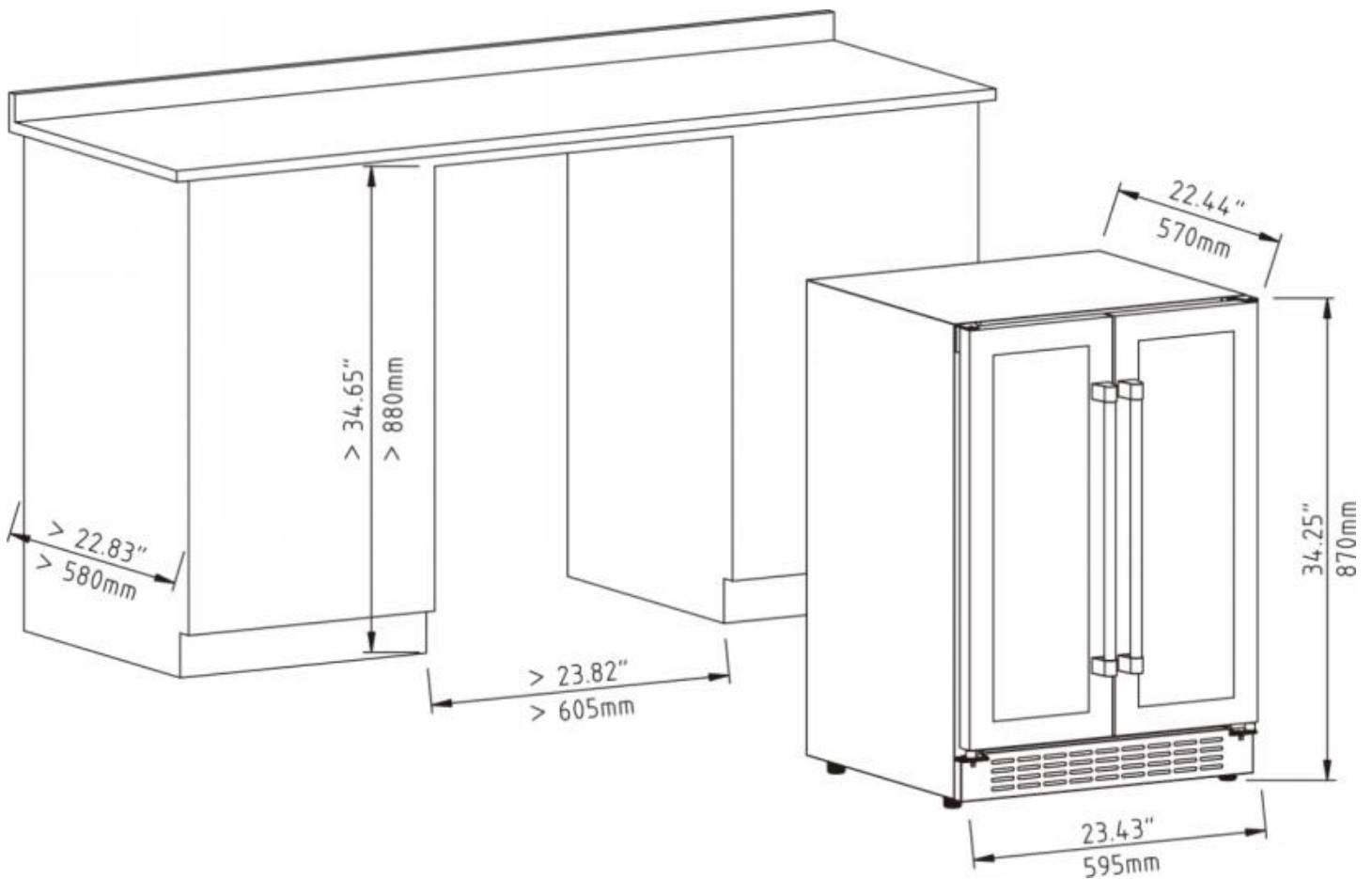

How to put off the shelves

1. Remove all wine bottles from the shelf and fully open the door.
2. Pull out the shelf, aligning the wood notch and groove (#2).
3. Lift up the shelf (3) and then pull out and remove (#4).

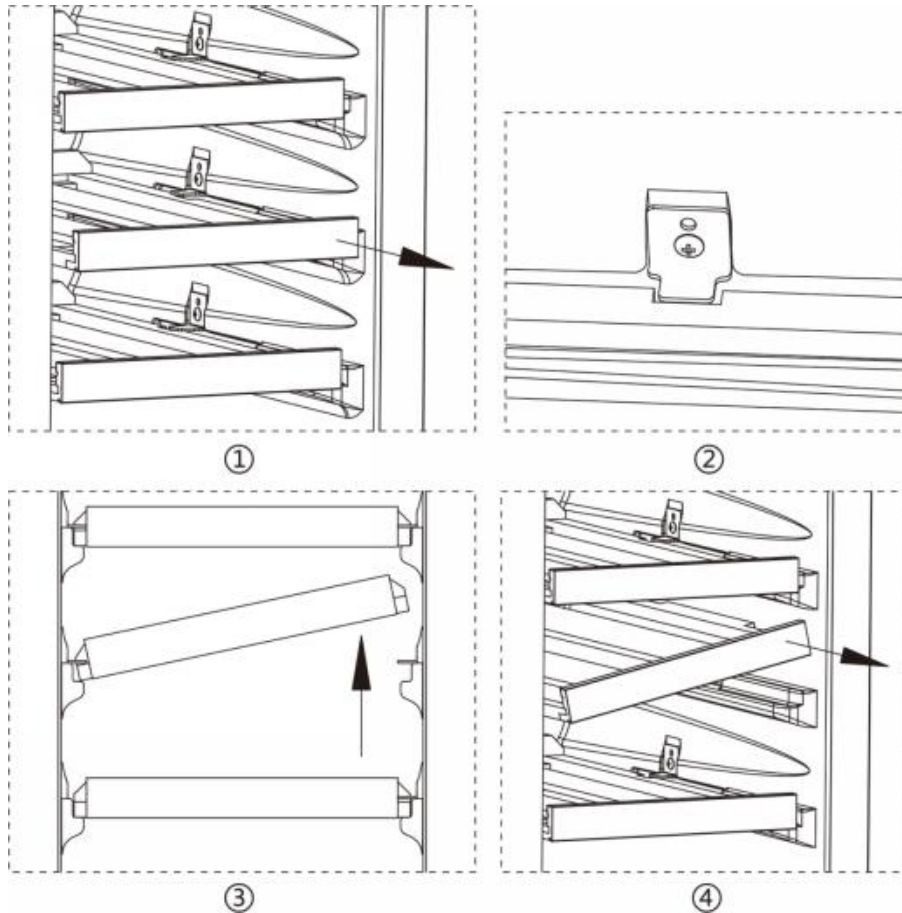

Replacing wooden shelves or glass shelves

1. Shelf Card Block Installation Holes

As shown in **Figure 1**, the shelf card block has two installation holes to choose from:

- The first hole is suitable for glass shelves.
- The second hole is suitable for wooden shelves.

2. Pre-Reserved Installation Holes

As shown in **Figure 2**, the T-shaped groove inside the product has pre-reserved installation holes. Simply select the location for placing the shelf and install the shelf block accordingly.

3. Installing Glass Shelf

If you need to place the glass shelf, follow the instructions in **Figure 3**. Use a Phillips screwdriver to tighten the screw in the first hole.

4. Installing Wooden Shelf

If you need to place the wooden shelf, follow the

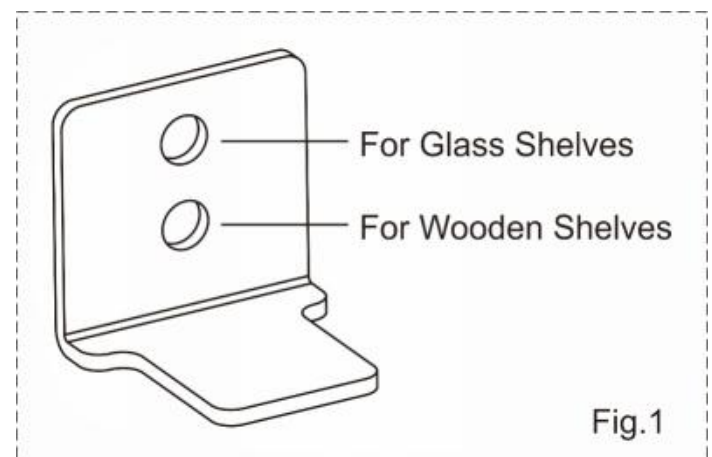

instructions in **Figure 4**. Use a Phillips screwdriver to tighten the screws in the second hole.

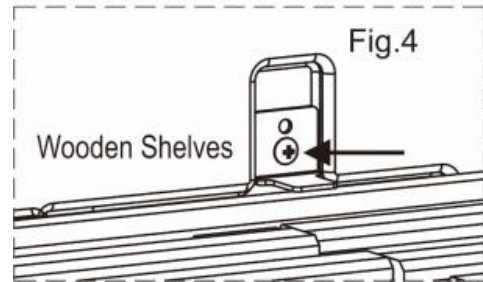
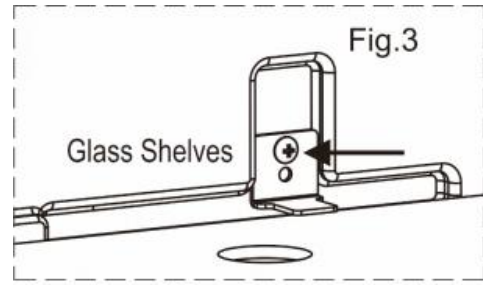
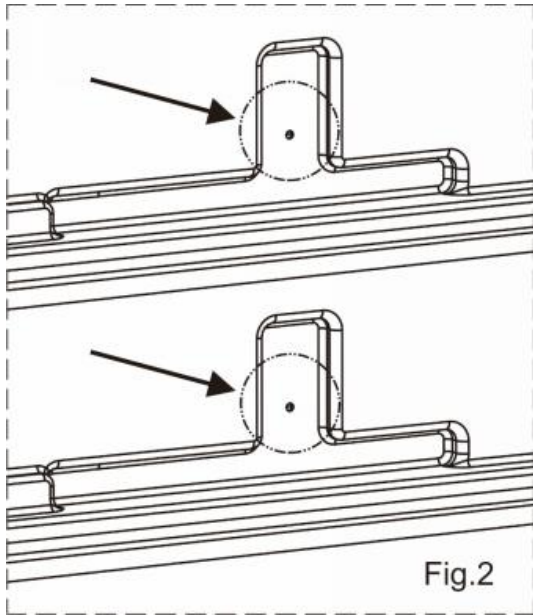

Storage

- Bottles can differ in size. Accordingly, the actual number of bottles you can store in your unit may vary.
- The maximum bottle capacity is achieved when storing standard 750 ml Bordeaux bottles
- You may load your wine bottles in single rows or by stacking while taking note of the following: if you do not have enough bottles to fill your wine cellar, it is better to distribute the load throughout the wine cellar so as to avoid “all on top” or “all below” type loads.
 - Do not remove or relocate adjustable wooden shelves to accommodate larger types of bottles or increase the capacity of the cellar by stacking the bottles when necessary. (See instructions for removing shelves, above.)
 - Keep small gaps between the walls and the bottles to allow air to circulate. As in an underground cellar, air circulation is important to prevent mold and for a more homogeneous temperature within the cellar.
 - To facilitate air circulation, do not overload your wine cellar.
 - Avoid obstructing the internal fans (located inside on the rear panel of the wine cellar).
 - To prevent bottles from falling, do not try to slide the shelves outward beyond the fixed position.
 - Do not pull out more than one loaded shelf at a time as this may cause the wine cellar to tilt forward

Carbon Filter

Your unit contains a built-in carbon filter that will help protect your wines by acting as a natural barrier against harmful odors. The carbon filter should be replaced every 9-12 months depending on the unit’s exposure level to odor. If the unit is placed in a kitchen, regular replacement every three months is ideal.

Remove the carbon filter by turning counterclockwise to unlock from rear panel.

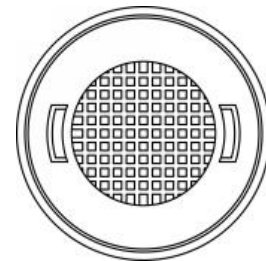

Accessory supplied

Spare parts	Quantity
Handle	2
Allen key	1

Spare parts	Quantity
Energy label	1
Instruction Manual	1

OPERATING YOUR APPLIANCE

- Your appliance should be placed in a room where the ambient temperature ranges between 10~38°C (50~100°F). If the ambient temperature is above or below this range, the performance of the unit will be affected. Placing your unit in extreme cold or hot conditions may cause the interior temperatures to fluctuate.
- Connect power cord to a properly grounded outlet.
- This appliance is equipped with Memory IC – so should there be a power interruption, the unit will automatically revert to the last setting.

Control Panel:

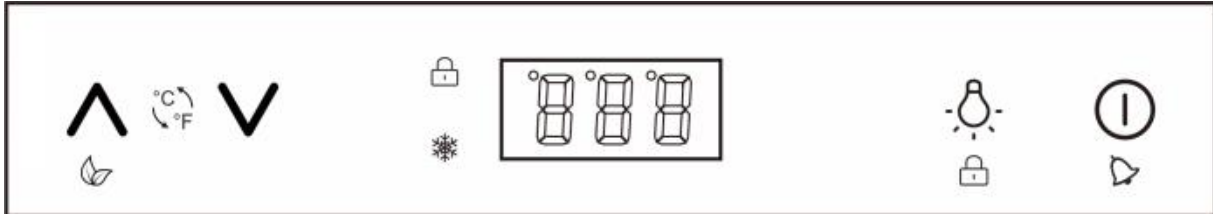



Smart control mode

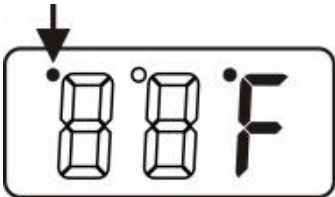

- When the door is opened, the inner light automatically starts up and the inner fan stops working.
- When the door is closed, the inner light automatically shuts down.
- **Door ajar alarm:** When the door is open for more than 5 minutes, the unit will send out an alarming sound, and the compressor and outer fan will stop working.

To quit the Smart control mode









- To quit the Smart control mode Press and hold the buttons  and  simultaneously, hold for 5 seconds, and the small dot in the upper left corner of the LED screen will light up.
- Note that after quitting the Smart control mode, the alarm will no longer sound when the door is open for more than 5 minutes.

Notice: The interior light can only be controlled by pressing the button.

- Press and hold the buttons  and  simultaneously, hold for 5 seconds to re-enter the Smart control mode.

Setting the temperature Control



- The Left zone adjustable temperature varies from 2°C to 20°C (35°F to 68°F)
- The Right zone adjustable temperature varies from 2°C to 20°C (35°F to 68°F)
- Set the desired temperature by pressing the corresponding buttons,  to increase or  to decrease. Each press is in 1-degree increment. Once programmed, the set temperature will flash for approximately 5 seconds then the screen will revert back to display the internal temperature.
- To view your set temperature, press either the  or  button once and the LED display will flash the set temperature for 5 seconds.

- The control can display the temperature in either Celsius or Fahrenheit degrees. To change the temperature scale, press and hold both   buttons simultaneously for approx. 3 seconds.

Note: The temperature inside may vary slightly depending on whether the interior bulb is ON or OFF and where the bottles are located (upper/middle or lower section).

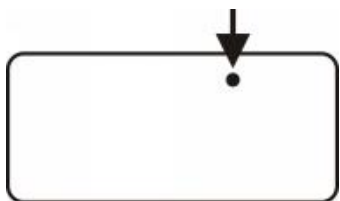
ECO mode:



- Press and hold the button  for 3 seconds, to enter or exit the ECO mode.
- In this mode, the interior LED light, the compressor indicator  and the temperature value on the display panel will be turned off and the ° will illuminate on the upper left corner of °C / °F.

Light / Lock feature

- LED lamp brightness mode: with Memory IC* the default brightness is 100%. (*when the unit restarts after a power failure it will automatically revert to the last setting),
- With each button  pressed, the brightness of the LED will cycle from the four options (100%, 75%, 50%, and OFF)
- This button can be used as a lock feature; Press and hold for 3 seconds to lock or unlock the control panel.

Atmosphere Lamp Mode

When you press the button  to set the brightness of the light to 100%, 75%, or 50%, the small dot in the middle of the display panel will light up, and the interior light automatically enters the atmosphere light mode: the interior light will remain on (whether the door is open or closed, the interior lights will always be on)

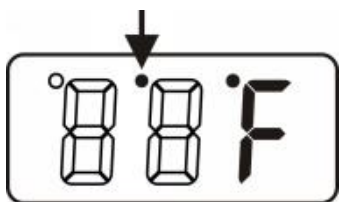

To exit the Atmosphere Lamp Mode: Press the button  to set the brightness of the light to OFF, the small dot in the middle of the display board will go out, the setting exits the ambient light mode and re-enters the standard smart control mode.

ON/OFF Power / Mute

- To turn the appliance on or off, press and hold the ON/OFF button for 3 seconds.
- When the Door ajar alarm is activated, the buzzer will sound continuously. Press  one time and the alarm will stop. If the buzzer continues Contact the Service Department.



LOCK

When illuminated, this symbol indicates that the control panel is locked.

RUN



When the unit's compressor is running, this indicator light illuminates to signify that the cooling mode is currently in operation.

Demo mode

- Press and hold buttons ,  and  simultaneously for 10 seconds, to enter or exit the demo mode.
- Note ; In this mode, the display panel operates, the temperature is fixed at 12°C (54°F), but fans, and compressor will not start. This feature is useful for and meant for retail store staff who want to illustrate the unit's feature.



Defrosting

- The unit defrosts automatically in normal operating conditions.
- The evaporator behind the rear wall of the unit defrosts automatically. Water will drain through the drainpipe on the back of the product. When using your unit, you must ensure that the water is emptied regularly.
- Note: Frost may accumulate on the evaporator if the unit is repeatedly opened in a high heat or high humidity location/temperature. If the frost does not clear within 24 hours, your unit will require manual defrosting.

Automatic defrost mode: Press the  and  and hold for 10 second to enter the automatic defrost mode.

Sabbath mode



- Press and hold buttons , and  at the same time for at least 5 seconds to enter or exit Sabbath mode. In this mode, LED will display "Sb". This mode turns off the displays, interior light and prevents them from turning on again. Normal cooling operations will still take place, the compressor and the fan will work normally.
- When the cabinet is powered off, it will not automatically exit the Sabbath mode, and it will remain in Sabbath mode when powered on again. The Sabbath Mode will automatically turn off after 96 hours.

Temperature Alarm Function

If the internal temperature is $\geq 30^{\circ}\text{C}$ (86°F) for 2 hours, the high temperature alarm will activate, the LED will display "HH", the buzzer will sound continuously, and the cooling system continues to work. The display will not return to normal until the high temperature conditions are relieved. If the internal temperature is $< 0^{\circ}\text{C}$ (32°F) for 1 hour, the low temperature alarm will be activated, the LED will display "LL", the buzzer will sound continuously, the cooling system will stop working. The display will not return to normal until the low temperature conditions are relieved.

NOTE:

- The unit may show “HH” or “LL” from time to time. If it occurs frequently or lasts for a long time, you can restart the unit by unplugging it, then re-plugging after 5 minutes. If the problem occurs again after restarting, please contact customer service.
- Before reconnecting the power, wait 3 to 5 minutes. Otherwise you could damage your appliance. If you attempt to start the appliance before the end of this time delay, the appliance will not turn on.
- If you turn on the appliance for the first time or after a restart, or after it has been out of operation for a long time, there may be a temperature difference between the temperature inside the appliance and that on the LED display. This is normal, as the unit/control needs an activation period. Leave the appliance turned on and the temperatures will stabilize during operation.

CARE AND MAINTENANCE**Cleaning Your Appliance**

1. Turn off the power, unplug the appliance, and remove all items.
2. Wash the inside surfaces with warm water and baking soda solution. The solution should consist of about 2 tablespoons of baking soda into a quart of water.
3. Wring excess water out of the sponge or cloth when cleaning the area of the controls or any electrical parts.
4. Wash the exterior of the cooler with a warm solution of mild liquid detergent. Rinse well and wipe dry with a clean soft cloth.

Power Failure

Most power failures are corrected within a few hours. If your power is going to be off for a longer period of time, you need to take the proper steps to protect the content.

Transporting Your Appliance

If you need to move your appliance once the box has been discarded:

1. Securely tape down all loose items inside your appliance.
2. Turn the adjustable legs up to the base to avoid damage.
3. Make sure the appliance stays secure in the upright position during transportation. Also protect the outside of the appliance with a blanket or similar item.

Energy-Saving Tip

The appliance should be located in the coolest area of the room, away from heat-producing sources and out of direct sunlight.

TROUBLESHOOTING

You can solve many common problems easily, saving you the cost of a possible service call. Try the suggestions below to see if you can solve the problem before calling the servicer.

TROUBLESHOOTING GUIDE

PROBLEM	POSSIBLE CAUSE	SOLUTION
Appliance does not operate.	<ul style="list-style-type: none"> The unit defrosts automatically in normal operating conditions. The appliance is turned off. Tripped circuit breaker or a blown fuse. 	<ul style="list-style-type: none"> Connect the appliance. Switch on the appliance. Switch on the circuit breaker or replace the fuse.
Appliance is not cold enough.	<ul style="list-style-type: none"> The temperature is not set correctly. The ambient temperature could require a lower temperature setting. The condenser is too dirty. The ventilation opening is blocked or too dusty. 	<ul style="list-style-type: none"> Check the set temperature. Set a lower temperature. Clean the condenser when necessary. Clear the obstructions and wipe off the dust.
Appliance turns itself on and off frequently.	<ul style="list-style-type: none"> The room temperature is higher than average. A large number of bottles has been added to the unit. 	<ul style="list-style-type: none"> Put the appliance in a cooler place. Leave the appliance to work for a while until the set temperature has been reached.
The light does not work.	<ul style="list-style-type: none"> Appliance is not connected to a power supply. Tripped circuit breaker or a blown fuse. The light was switched off on the control panel. 	<ul style="list-style-type: none"> Connect the appliance. Switch on the circuit breaker or replace the fuse. Switch on the light.
Vibrations	<ul style="list-style-type: none"> The appliance is not properly level. 	<ul style="list-style-type: none"> Level the appliance using the adjustable feet.
The appliance seems to make too much noise.	The rattling noise may come from the flow of the refrigerant, which is normal. As each cycle ends, you may hear gurgling sounds caused by the flow of refrigerant in your appliance. If temperature fluctuations occur, the contraction and expansion of the inner walls may cause popping and crackling noises.	
	<ul style="list-style-type: none"> The appliance is not properly levelled 	<ul style="list-style-type: none"> Level the appliance with the adjustable feet.
Display "E1", "E2", "E7", "E8".	<ul style="list-style-type: none"> "E1" or "E2" indicates that the Left Zone air temperature sensor has failed. "E7" or "E8" indicates that the Right Zone air temperature sensor has failed. 	<ul style="list-style-type: none"> Call for service.

Note ; This unit is intended to be used exclusively for domestic use, in residential or similar environments. Not to be used in restaurants, bars and other commercial usage.

WARRANTY INFORMATION

This warranty is valid only within Canada.

Prior to installation, be sure to inspect this product in its entirety. Report any product damage or missing parts to the retailer within 48-hours of purchase and refrain from installing and/or using the product.

This warranty applies to products purchased as new and utilized exclusively in single-family residential settings. This warranty shall be void if it is found to have been improperly used, installed or modified. Furthermore, acts of God, alterations to the product, abuse, fire, flood, or installations not respecting local building codes will void this warranty. Any product that is found to have its serial number tag, altered or removed will see its warranty voided.

Warranty Duration: This product is warranted against any defect in materials or workmanship for the original purchaser for **24 months** from the date of original purchase. A proof of purchase will be required for warranty service. During this initial warranty period the manufacturer will cover labor and replacement parts. During this warranty, the manufacturer may repair or replace, at its sole discretion any defective part.

ADDITIONAL SEALED SYSTEM WARRANTY

In addition to the warranties mentioned above, this product will benefit from an additional 36-month warranty, for a total of 60-months on the sealed system components only to the original purchaser. Sealed system components include the compressor, the evaporator and the condenser. These parts are warranted to be free from defect for a period of 60-months from the date of purchase. It is understood that any costs associated with labor for the replacement of these defective parts are at the customer's expense. This sealed system warranty DOES NOT apply to any other parts or components, including, but not limited to, cabinet, paint finish, temperature control, refrigerant, metering device, motor starting equipment, fan assembly, or any other electrical component, etc. Compressors determined by Distinctive to have been defective within this warranty period will, at Distinctive's choosing, be either repaired or replaced with a compressor or compressor parts of similar design and capacity.

The manufacturer may choose, at its sole discretion, to repair the product or authorize its return or replacement. In the event of a return authorization, the purchaser shall return the item to the retailer for credit of the purchase price.

If called for, an in-home repair will be scheduled during regular business hours in regions where service is available. For customers who are outside serviceable regions, it will be the customer's responsibility to ship or transport the product to and from a region where it can be serviced.

Exclusions:

Consumer replaceable parts such as light bulbs, filters and fuses are excluded from warranty coverage. This warranty does not allow recovery of incidental or consequential damages, including, without limitation, direct, indirect, incidental, special or consequential damages, personal injury/wrongful death, or lost profits, food loss due to product failure. This warranty also excludes rust on the interior or exterior of the unit as well as damages to the finish of appliance or home incurred during transportation or installation, including but not limited to floors, cabinets, walls, etc. Any damages caused by services performed by unauthorized Service Centers as well as the use of parts other than genuine parts or parts obtained from persons other than authorized Service Centers are also excluded from this warranty.

DISCLAIMER OF IMPLIED WARRANTIES; LIMITATION OF REMEDIES THE CUSTOMER'S SOLE AND EXCLUSIVE REMEDY UNDER THIS LIMITED WARRANTY SHALL BE REPAIR OR REPLACEMENTS AS PROVIDED HERE. CLAIMS BASED ON IMPLIED WARRANTIES, INCLUDING WARRANTIES OF MERCHANTABILITY OR FITNESS FOR A PARTICULAR PURPOSE, ARE LIMITED TO ONE YEAR OR THE SHORTEST PERIOD ALLOWED BY LAW, EXCEPT THOSE LESS THAN ONE YEAR. **The DISTRIBUTOR AND SERVICE CENTER** SHALL NOT BE LIABLE FOR CONSEQUENTIAL OR INCIDENTAL DAMAGES SUCH AS PROPERTY DAMAGE AND INCIDENTAL EXPENSES RESULTING FROM ANY BREACH OF THIS WRITTEN LIMITED WARRANTY OR ANY IMPLIED WARRANTY. SOME PROVINCES DO NOT ALLOW THE EXCLUSION OR LIMITATION OF INCIDENTAL OR CONSEQUENTIAL DAMAGES, OR LIMITATIONS ON THE DURATION OF IMPLIED WARRANTIES, SO THESE LIMITATIONS OR EXCLUSIONS MAY NOT APPLY TO YOU. THIS WRITTEN WARRANTY GIVES YOU SPECIFIC LEGAL RIGHTS. YOU MAY ALSO HAVE OTHER RIGHTS THAT VARY FROM PROVINCE TO PROVINCE.

For questions, service or to order replacement filters, fuses, and light bulbs, please call:

Distinctive Appliances at 1-800-561-7265.

CONSIGNES DE SÉCURITÉ IMPORTANTES

- Lisez toutes les instructions avant d'utiliser l'appareil.
- Cet appareil ne doit être utilisé par des enfants âgés de 8 ans et plus, par des personnes ayant des capacités physiques, sensorielles ou mentales réduites, ou encore par des personnes manquant d'expérience et de connaissances, à moins que ces personnes n'aient été supervisées ou n'aient reçu des instructions concernant l'utilisation sécuritaire de l'appareil, et soient en mesure de comprendre les risques encourus. Les enfants ne doivent pas jouer avec l'appareil. Le nettoyage et l'entretien de l'appareil ne doivent pas être effectués par des enfants sans surveillance.
- Si le cordon d'alimentation est endommagé, il doit uniquement être remplacé par le fabricant, son agent de service ou toute autre personne qualifiée, afin d'éviter tout risque.
- AVERTISSEMENT : lors de la mise en place de l'appareil, assurez-vous que le cordon d'alimentation ne soit pas coincé ou endommagé.
- AVERTISSEMENT : ne placez pas de modules à prises multiples ou de blocs d'alimentation portables à l'arrière de l'appareil.
- AVERTISSEMENT : assurez-vous que les ouvertures de ventilation, présentes sur l'appareil ou dans sa structure, sont libres de toute obstruction.
- AVERTISSEMENT : n'utilisez pas d'appareils mécaniques ou d'autres moyens pour accélérer le processus de dégivrage, sauf si recommandé par le fabricant.
- AVERTISSEMENT : n'endommagez pas le circuit de réfrigération.
- AVERTISSEMENT : n'utilisez pas d'appareils électriques à l'intérieur des compartiments de conservation des aliments de l'appareil, sauf s'ils sont d'un type recommandé par le fabricant.
- N'entreposez pas dans cet appareil des substances explosives telles que des bombes aérosols dont le jet est inflammable.
- Cet appareil est destiné à des applications domestiques résidentielles ou de même type, telles que :
 - les cuisines de personnel dans les magasins, les bureaux et autres environnements de travail,
 - par les clients dans les hôtels, les motels et autres environnements de ce type
 - les environnements de type chambre d'hôte ou gîte,
 - les services de traiteur et les utilisations similaires, non commerciales.
- Branchez dans une prise de courant à 3 broches correctement mise à la terre. Ne retirez jamais la broche de mise à la terre, n'utilisez pas d'adaptateur ou de rallonge.

- Lors du branchement vous devez prévoir un circuit dédié, ne desservant que votre appareil. Utilisez une prise ne pouvant pas être éteinte par un interrupteur.
- Ne nettoyez jamais l'appareil avec des liquides inflammables. Leurs vapeurs peuvent créer un risque d'incendie ou d'explosion.
- Assurez-vous de débrancher l'unité de l'alimentation électrique avant de procéder au nettoyage et /ou à l'entretien.
- Ne branchez ou ne débranchez pas le cordon d'alimentation de la fiche électrique lorsque vous avez les mains mouillées.
- Débranchez l'appareil ou interrompez le courant avant de procéder au nettoyage ou à l'entretien. Le non-respect de cette consigne peut entraîner un choc électrique et un risque de blessure.
- N'essayez pas de réparer ou de remplacer une pièce de votre appareil, sauf si cela est spécifiquement recommandé dans le présent manuel. Toute réparation doit être confiée à un technicien qualifié.
- N'entreposez pas et n'utilisez pas d'essence ou d'autres gaz ou liquides inflammables à proximité de cet appareil ou de tout autre appareil du même type. Les vapeurs émises peuvent créer un risque d'incendie ou d'explosion.
- Faites appel à deux personnes ou plus pour déplacer ou installer l'appareil. Le non-respect de cette recommandation peut entraîner des blessures au dos ou d'autres types de blessures.
- Pour assurer une bonne ventilation de votre appareil, sa façade doit être complètement dégagée. Choisissez un endroit bien ventilé où la température ambiante est supérieure à 10 °C (50 °F) et inférieure à 38 °C (100 °F). L'appareil doit être installé dans un endroit protégé des éléments comme le vent, la pluie, les jets ou les écoulements d'eau.
- L'appareil ne doit pas être placé à proximité de fours, de grils ou d'autres sources de chaleur.
- L'appareil doit être installé de façon à ce que toutes les connexions électriques soient conformes aux codes locaux et nationaux. Une alimentation électrique standard (115V AC 60 Hz) – correctement mise à la terre, conforme au Code canadien de l'électricité (CCÉ) et aux codes et réglementations locaux – est exigée.
- N'emmêlez pas et n'écrasez pas le cordon d'alimentation électrique de l'appareil.
- Le fusible (ou le disjoncteur) doit être de 15 ampères ou plus.
- Il est important que l'appareil soit installé au niveau pour pouvoir fonctionner correctement. Pour ce faire, il sera peut-être nécessaire de procéder à plusieurs réglages des pieds.
- Bien que l'appareil ait été vérifié à l'usine, son nettoyage avant l'utilisation sera nécessaire en raison du transport et de l'entreposage.

- N'utilisez pas de produits de nettoyage à base de solvants ou d'abrasifs à l'intérieur de l'appareil. Ces nettoyeurs peuvent endommager ou décolorer le fini .
 - N'utilisez pas cet appareil à des fins autres que celles pour lequel ils été conçu.
 - Exempt de CFC ou de HFC, cet appareil contient de petites quantités d'isobutane (R600a), un gaz à faible impact environnemental qui est toutefois inflammable. Il n'endommage pas la couche d'ozone et ne contribue pas à augmenter l'effet de serre. Cependant lors du transport et de la mise en place de l'appareil, des précautions doivent être prises afin de s'assurer qu'aucune pièce du système de refroidissement ne soit endommagée. Les fuites du liquide de refroidissement sont susceptibles de s'enflammer et pourraient endommager les yeux.
 - En cas de dommage ou de fuite :
 - évitez les flammes nues et tout ce qui peut créer une étincelle,
 - déconnectez l'appareil de l'alimentation électrique,
 - aérez la pièce dans laquelle se trouve l'appareil pendant plusieurs minutes, puis, contactez notre soutien technique pour obtenir des conseils.
 - Il est dangereux pour toute personne autre qu'un technicien qualifié d'effectuer l'entretien ou les réparations sur cet appareil.
 - Soyez très vigilants, lorsque vous manipulez, déplacez ou utilisez l'appareil, afin d'éviter d'endommager les tuyaux de liquide réfrigérant ou d'augmenter le risque de fuite.
 - Le remplacement des composants et l'entretien général de l'appareil doivent être effectués par du personnel de service autorisé par le fabricant, ceci afin de minimiser le risque d'inflammation ou à un mauvais entretien.
 - Lorsque vous vous débarrassez de l'appareil, enlevez la porte et laissez les étagères en place afin que les enfants ne puissent pas entrer facilement à l'intérieur. Assurez-vous aussi que le circuit de refroidissement, en particulier l'échangeur de chaleur, situé à l'arrière au bas de l'appareil, n'est pas endommagé.
-
- Le symbole de recyclage figurant sur le produit ou sur son emballage indique que celui-ci ne doit pas être traité comme un déchet ménager usuel et qu'il doit être apporté à un point de collecte pour le recyclage des produits électriques et électroniques.
-
- L'appareil doit être positionné de façon à ce que la prise d'alimentation soit accessible après l'installation.

INSTRUCTIONS D'INSTALLATION

Avant d'utiliser votre appareil

- Retirez l'emballage extérieur et intérieur.
- Avant de brancher l'appareil à la source d'alimentation, **laissez-le reposer en position verticale durant environ 2 heures**. Cela réduira la possibilité d'un dysfonctionnement du système de refroidissement dû à la manipulation pendant le transport.
- Nettoyez la surface intérieure à l'eau tiède avec un chiffon doux.

Installation de votre appareil

- Cet appareil est conçu pour être installé de manière autonome ou encastrée (encastrement plein ou partiel).
- Placez votre appareil sur une surface plane assez solide pour le supporter lorsqu'il est entièrement chargé. Pour mettre votre appareil au niveau, ajustez les pieds de nivellement situés en bas à l'avant.
- Placez l'appareil à l'abri de la lumière directe du soleil et des sources de chaleur (poêle, chauffeuse, radiateur, etc.). La lumière directe du soleil peut affecter le revêtement acrylique et les sources de chaleur peuvent causer une augmentation de la consommation électrique. Des températures ambiantes extrêmement froides peuvent également entraîner un mauvais fonctionnement de l'appareil.
- Évitez d'installer l'appareil dans des endroits humides.
- Branchez l'appareil sur une prise murale dédiée, correctement installée et mise à la terre. Ne coupez ou ne retirez en aucun cas la troisième broche (prise de terre) du cordon d'alimentation. Toute question concernant l'alimentation et/ou la mise à la terre doit être adressée à un centre de service de produits certifié et autorisé.
- Cet appareil peut être installé de manière intégrée.

L'espace minimum requis est de : 605 mm de largeur × 580 mm de profondeur × 880 mm de hauteur

Remarque : lorsque le produit est installé, un petit espace de ventilation doit être conservé entre le haut de l'appareil et la paroi située au-dessus (6 mm ou 1/4").

- L'appareil doit toujours être branché dans une prise électrique individuelle dont la tension nominale correspond à celle indiquée sur l'étiquette de spécifications de l'appareil. Cela garantit les meilleures performances et évite également la surcharge des circuits électriques, ce qui pourrait entraîner un risque d'incendie dû à la surchauffe.
- Ne débranchez jamais l'appareil en tirant sur le cordon d'alimentation. Tenez toujours fermement la fiche et tirez-la directement hors de la prise.
- Réparez ou remplacez immédiatement tous les cordons d'alimentation qui sont usés, effilochés ou endommagés. N'utilisez pas de cordon présentant des fissures ou des dommages par abrasion sur toute sa longueur ou à l'une ou l'autre extrémité. Lorsque vous déplacez l'appareil, faites attention de ne pas endommager le cordon d'alimentation.

Installation de la poignée

Si vous n'installez pas de panneau sur le cadre de la porte et souhaitez utiliser la poignée fournie sur la garniture en acier inoxydable de la porte, suivez les instructions ci-dessous :

1. Placez la poignée ② sur les 2 chevilles de montage ① du cadre de la porte, avec les vis de blocage ③ dirigées vers le bas.
2. Appuyez fermement la poignée contre la porte et serrez les 2 vis de blocage ③ à l'aide de la clé Allen ④.
3. Conservez la clé Allen dans un endroit sûr pour une utilisation future.

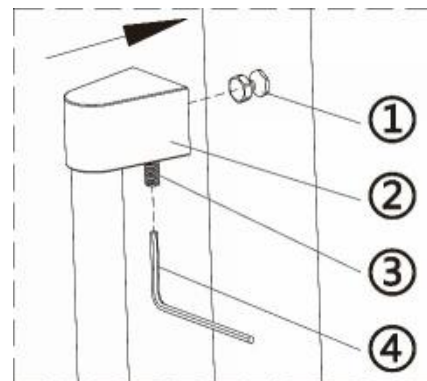

Instructions pour installation encastrée sous-comptoir

Vérifiez que votre installation ne bloque pas la grille de ventilation avant. L'appareil est conçu pour être installé sous les plans de travail, à l'aide de la grille de ventilation réglable en hauteur afin de masquer les pieds depuis l'avant.

Si l'appareil est entièrement intégré pour être installé avec une plinthe de cuisine, assurez-vous que les espaces de ventilation dans la plinthe mesurent au moins 300 centimètres carrés et retirez les grilles de ventilation, afin que l'air chaud puisse se disperser sans obstacle. Sinon, l'appareil fonctionnera plus intensément, ce qui entraînera une augmentation de la consommation électrique.

REMARQUE : Lorsque vous installez l'appareil dans l'encastrement, assurez-vous que le câble secteur ne se coince pas.

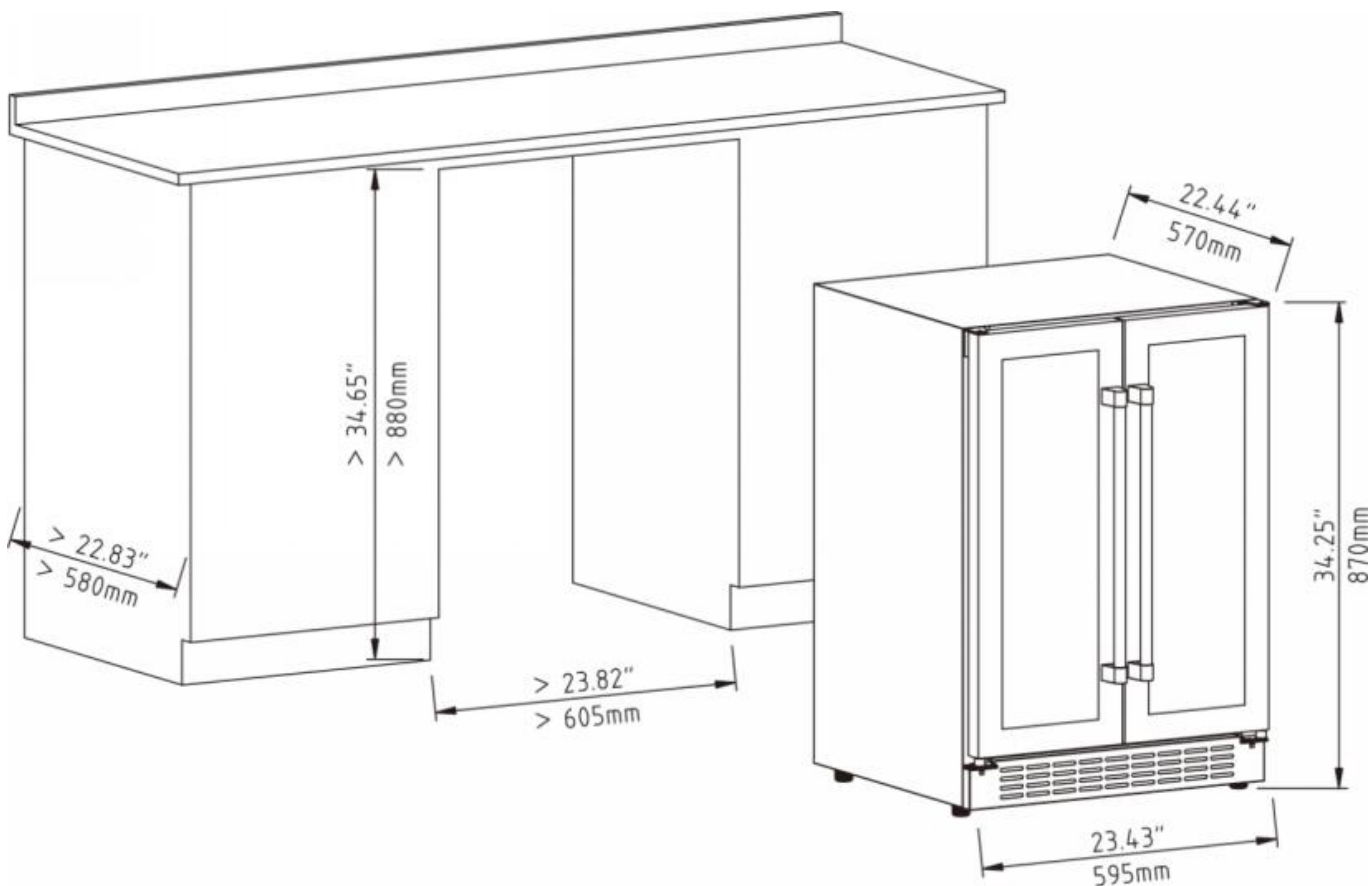

Comment retirer les étagères

1. Retirez toutes les bouteilles de vin de l'étagère que vous souhaitez retirer et ouvrez complètement la porte.
2. Tirez l'étagère vers l'extérieur, en alignant l'encoche en bois et la rainure (#2).
3. Levez l'étagère vers le haut (#3), puis tirez-la (#4).

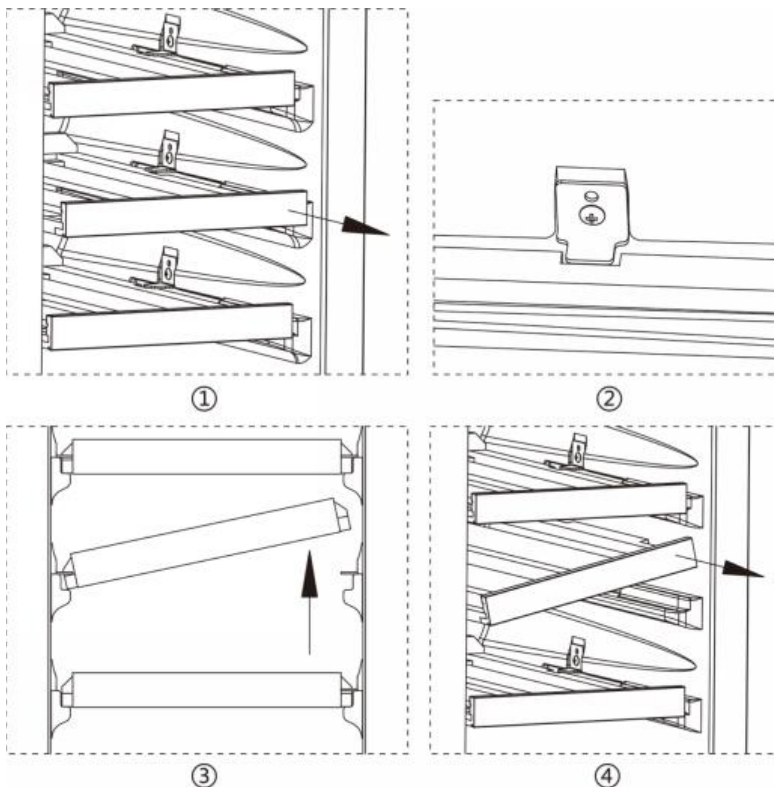

Remplacement des étagères (bois ou verre)

1. Trous d'installation du bloc de fixation d'étagère

Comme le montre la **Figure 1**, le bloc de fixation d'étagère dispose de deux trous d'installation :

- Le premier trou convient aux étagères en verre.
- Le deuxième trou convient aux étagères en bois.

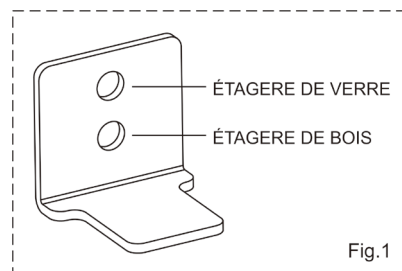

2. Trous d'installation prédéterminés

Comme le montre la **Figure 2**, la rainure en forme de T à l'intérieur du produit comporte des trous d'installation prédéterminés. Il suffit de choisir l'emplacement où placer l'étagère et d'installer le bloc de fixation en conséquence.

3. Installation d'une étagère en verre

Si vous avez besoin de placer une étagère en verre, suivez les instructions de la **Figure 3**. Utilisez un tournevis cruciforme pour serrer la vis dans le premier trou.

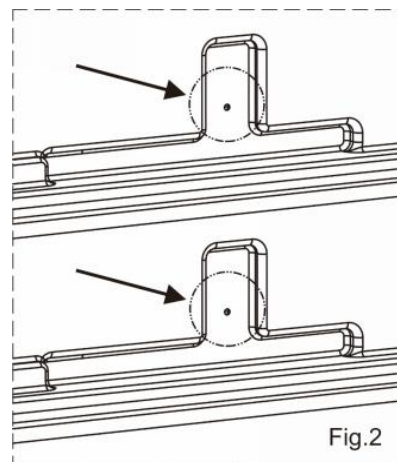

4. Installation d'une étagère en bois

Si vous avez besoin de placer une étagère en bois, suivez les instructions de la **Figure 4**. Utilisez un tournevis cruciforme pour serrer les vis dans le deuxième trou.

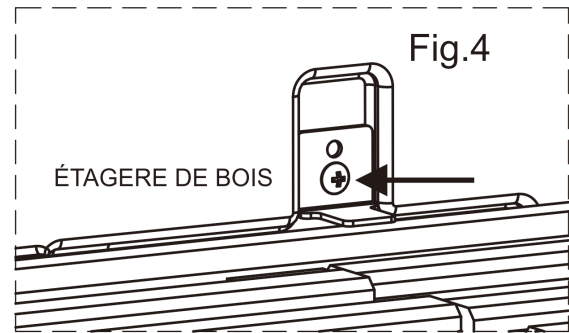
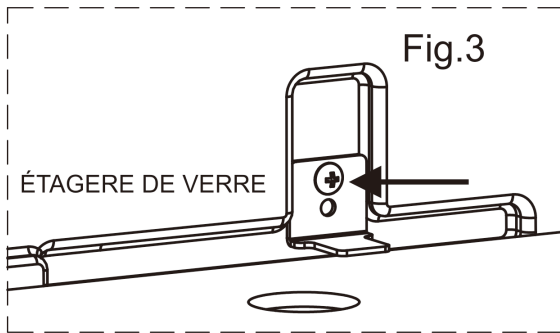

Disposition du contenu

Le format des bouteilles peut différer donc le nombre d'unités que peut contenir l'appareil peut varier.

- La capacité maximale de l'appareil est basée sur le format traditionnel de bouteilles bordeaux de 750 ml.
- Les bouteilles de vin peuvent être disposées en rangées ou en les empilant selon les recommandations suivantes : si vous n'avez pas assez de bouteilles pour remplir votre cellier, il est préférable de les répartir sur l'ensemble de l'espace disponible et d'éviter les configurations de type « tout au même endroit ».
 - Retirez ou déplacez les étagères en bois réglables pour accueillir des types de bouteilles plus grands ou optimisez la capacité en empilant les bouteilles au besoin. (Voir les instructions pour enlever les étagères, ci-dessus).
 - Conservez de petits espaces entre les parois et les bouteilles pour permettre à l'air de circuler. Comme dans une cave souterraine, la circulation de l'air est importante pour prévenir la moisissure et conserver une température plus homogène à l'intérieur du cellier.
 - Afin de favoriser la circulation de l'air, ne surchargez pas votre cellier.
 - Évitez d'obstruer les ventilateurs internes (situés sur la paroi intérieure arrière du cellier).
 - Afin d'éviter la chute des bouteilles, n'essayez pas de faire glisser les étagères au-delà de la position maximale.
 - Ne tirez pas plus d'une étagère chargée à la fois, car cela pourrait faire basculer le cellier vers l'avant surtout s'il n'est pas correctement sécurisé.

Filtre au charbon

Votre unité est munie d'un filtre à charbon intégré qui protège vos vins en agissant comme une barrière naturelle contre les odeurs nuisibles. Le filtre à charbon doit être remplacé tous les 9 à 12 mois, selon le niveau d'exposition aux odeurs. Si l'appareil est placé dans une cuisine, un remplacement régulier tous les trois mois est idéal.

Retirez le filtre à charbon en le tournant dans le sens inverse des aiguilles d'une montre pour le déverrouiller de la paroi arrière.

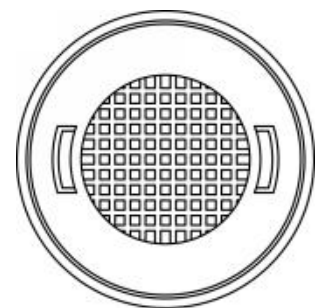

Description des accessoires inclus

Pièces fournies	Quantité
Poignée	2
Clé à hexagone	1

Pièces fournies	Quantité
Étiquette énergétique	1
Manuel d'instruction	1

UTILISATION DE VOTRE APPAREIL

- L'appareil doit être placé dans un endroit où la température ambiante est comprise entre 10 et 38°C (50 et 100°F). Si la température ambiante est supérieure ou inférieure à cette plage, les performances de l'appareil pourraient en être affectées. Soumettre votre appareil à des conditions de froid ou de chaleur extrême fera fluctuer la température intérieure.
- Branchez le cordon d'alimentation dans une prise correctement mise à la terre.
- Cet appareil est équipé d'un circuit de mémoire intégré (Memory IC) - en cas d'interruption de courant, l'appareil se remettra automatiquement en marche selon le dernier réglage.

Panneau de contrôle:

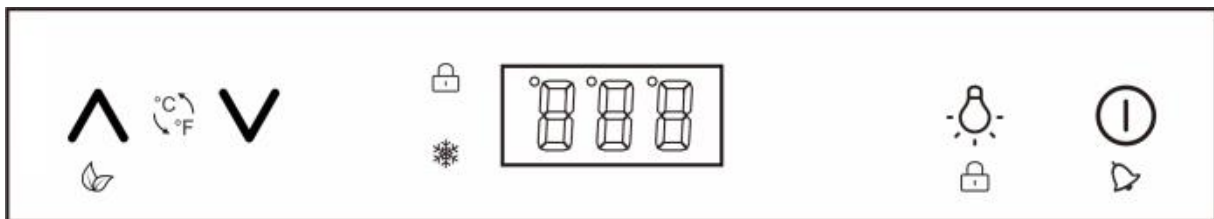





Mode de contrôle intelligent

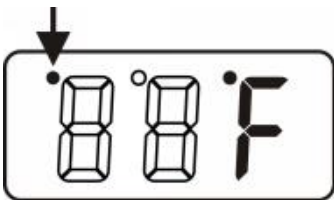





- Lorsque la porte est ouverte, la lumière intérieure s'allume automatiquement et le ventilateur intérieur cesse de fonctionner.
- Lorsque la porte est fermée, la lumière intérieure s'éteint automatiquement.
- **Alarme de porte ouverte:** lorsque la porte est laissée ouverte durant plus de 5 minutes, l'alarme se déclenche, tandis que le compresseur et le ventilateur s'arrêtent.

Quitter le mode de contrôle intelligent



- Appuyez simultanément sur les boutons  et  durant 5 secondes, le petit point dans le coin supérieur gauche de l'affichage DEL s'allumera.
- Une fois le mode de contrôle intelligent désactivé, l'alarme ne se déclenchera pas si la porte est ouverte durant plus de 5 minutes et la lumière intérieure ne pourra être allumée qu'en appuyant sur le bouton.
- Pour réactiver le mode de contrôle intelligent, appuyez simultanément sur les boutons  et  durant 5 secondes.



Ajuster le contrôle de température

- La plage de température réglable de la zone gauche est de : 2°C à 20°C (35°F à 68°F)
- La plage de température réglable de la zone droite est de : 2°C à 20°C (35°F à 68°F)
- Réglez la température souhaitée en appuyant sur les boutons suivants   pour l'augmenter ou la diminuer.
Chaque pression correspond à une variation de 1 degré. Une fois la pression relâchée, la température réglée clignote durant environ 5 secondes, puis revient à l'affichage de la température interne.
- Pour voir la température programmée, appuyez une fois sur l'un des boutons  ou  et l'affichage DEL fera clignoter le chiffre durant 5 secondes.
- Votre appareil peut afficher la température en degrés Celsius ou Fahrenheit. Pour passer de l'un à l'autre, pressez et maintenez les deux boutons   simultanément durant environ 3 secondes.

Remarque : la température intérieure peut varier légèrement selon que l'ampoule de l'appareil est allumée ou éteinte. Elle peut aussi être affectée par la disposition des bouteilles, selon qu'elles sont placées dans la partie supérieure, médiane ou inférieure.

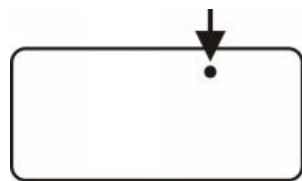
Mode ÉCO:



- Pour activer ou désactiver le mode Éco, pressez et maintenez le bouton  durant 3 secondes.
- Lorsque ce mode est activé, le voyant DEL intérieur, l'indicateur du compresseur  et la valeur de température sur le panneau d'affichage sont éteints et le ° s'allume dans le coin supérieur gauche de °C / °F.

Lumière / Verrouillage

- Mode de luminosité de la lampe DEL : équipée d'un circuit de mémoire (lorsque l'appareil redémarre après une coupure de courant, il reprendra automatiquement les dernières réglages), la luminosité par défaut de votre unité est de 100 %.
- Chaque fois que le bouton  est pressé, la luminosité de la lampe DEL passera cycliquement par les quatre niveaux (100 %, 75 %, 50 %, ou ÉTEINTE)
- Mode verrouillage ; appuyez et maintenez le bouton pendant 3 secondes pour verrouiller ou déverrouiller le panneau de commande.

Mode de lampe d'ambiance

Lorsque vous appuyez sur le bouton  pour régler la luminosité de la lumière à 100 %, 75 % ou 50 % : le petit point au centre du panneau d'affichage s'allumera, et la lumière intérieure entre automatiquement en mode lampe d'ambiance : dans ce cas la lumière intérieure reste allumée en permanence (même lors d'ouverture ou de fermeture de la porte).

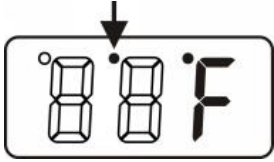

Quitter le mode de lampe d'ambiance: Appuyez sur le bouton  pour régler la luminosité de la lumière sur ÉTEINTE : le petit point au centre du panneau d'affichage s'éteindra, la lumière intérieure quittera le mode de lampe d'ambiance et reviendra automatiquement en mode de contrôle intelligent.

ⓘ Interrupteur/Sourdine

- Pour allumer ou éteindre l'appareil, appuyez et maintenez le bouton ON/OFF pendant 3 secondes.
- Lorsque l'alarme d'ouverture de la porte se déclenche, le buzzer émettra un signal sonore continu. Appuyez une fois sur le bouton ⓘ pour arrêter l'alarme. Si l'alarme ne s'arrête pas veuillez contacter le service après-vente.



🔒 VERROUILLAGE

Lorsqu'allumé, ce voyant indique que le panneau de contrôle est verrouillé.

❄️ EN FONCTION

Lorsque le compresseur de l'appareil fonctionne, ce voyant s'allume pour indiquer que le mode de refroidissement est activé.

Mode Démo

- Pour activer ou désactiver le mode démo, pressez et maintenez les boutons ,  et  simultanément durant 10 secondes.
- Lorsque ce mode est activé, les réglages du panneau d'affichage sont accessibles, mais la température affichée demeure fixe à 12°C (54°F) et tous les ventilateurs et le compresseur ne fonctionnent pas.



Dégivrage

- Dans des conditions de fonctionnement normales, l'appareil se dégivre automatiquement.
- L'évaporateur situé derrière la paroi arrière de l'appareil se dégivre automatiquement et l'eau s'écoule par le tuyau d'évacuation situé à l'arrière du produit. L'utilisateur doit s'assurer de vider l'eau régulièrement.
- De la glace peut toutefois s'accumuler sur l'évaporateur si l'appareil est ouvert à plusieurs reprises dans un endroit où la chaleur ou l'humidité sont élevées. Si cette glace ne disparaît pas dans les 24 heures, votre appareil devra être dégivré manuellement.

Mode de dégivrage automatique: Pressez les boutons  et ⓘ simultanément durant 10 secondes pour activer le mode de dégivrage automatique.

Mode sabbat



- Pressez et maintenez les boutons  et  simultanément durant au moins 5 secondes pour activer ou désactiver le mode « sabbat ». Dans ce mode, l'affichage DEL indiquera « Sb ». Ce mode éteint les affichages et la lumière intérieure, les empêchant de s'allumer de nouveau. Cependant les opérations normales de refroidissement continueront à avoir lieu. Le compresseur et le ventilateur fonctionneront normalement.
- Le mode « sabbat » ne se désactivera pas automatiquement si l'appareil est éteint. Il demeurera activé lorsque l'appareil est rallumé et ne se désactivera automatiquement qu'après 96 heures.

Fonction alerte de température

Si la température ambiante est supérieure ou égale à 30°C (86°F) pendant plus de 2 heures, l'alerte de température élevée s'activera. L'affichage DEL indiquera « HH », l'alarme sonnera en continu et le système de refroidissement continuera à fonctionner. L'affichage ne reviendra à la normale que lorsque les conditions de température élevée seront terminées.

Si la température ambiante est inférieure à 0°C (32°F) durant 1 heure, l'alerte de température basse s'activera. L'affichage DEL indiquera « LL », l'alarme sonnera en continu et le système de refroidissement continuera de fonctionner. L'affichage ne reviendra à la normale que lorsque les conditions de température basse seront terminées.

Remarques:

- Il peut arriver que le contrôle affiche « HH » ou « LL » de temps en temps. Si cela se produit fréquemment ou dure longtemps, nous suggérons de redémarrer l'appareil en le débranchant, puis en le rebranchant après 5 minutes. Si le problème persiste après le redémarrage, veuillez contacter le service à la clientèle.
- Attendez de 3 à 5 minutes avant de rebrancher l'appareil, sinon vous risquez d'endommager votre appareil. Si vous tentez de remettre l'appareil en marche avant la fin de ce délai, celui-ci ne redémarrera pas.
- Si vous allumez l'appareil pour la première fois ou dans le cas d'un redémarrage, ou si l'appareil est remis en marche après une longue période d'arrêt, il y aura une différence entre la température à l'intérieur de l'appareil et celle indiquée sur l'affichage DEL. Ceci est normal pendant la durée de la période d'activation. Laissez l'appareil allumé et l'écart disparaîtra.

NETTOYAGE ET ENTRETIEN

Nettoyage de l'appareil

1. Coupez le courant, débranchez l'appareil et retirez tout le contenu.
2. Lavez les surfaces intérieures avec une solution d'eau chaude et de bicarbonate de soude. La solution doit être composée d'environ 2 cuillères à soupe de bicarbonate de soude pour un litre d'eau.
3. Lorsque vous nettoyez la zone des commandes ou toute pièce électrique, essorez l'éponge ou le chiffon pour éliminer l'excès d'eau.
4. Laver l'extérieur du cellier avec une solution chaude de détergent liquide doux. Rincez bien et essuyez avec un chiffon propre et doux.

Panne de courant

La plupart des pannes de courant sont rétablies en quelques heures. Si l'interruption dure plus longtemps, vous devrez peut-être prendre les mesures nécessaires pour protéger le contenu de votre cellier.

Transport de l'appareil

Si vous devez déplacer votre appareil une fois que la boîte a été jetée :

1. Fixez solidement tous les éléments mobiles à l'intérieur de votre appareil à l'aide de ruban adhésif.
2. Vissez les pieds réglables vers le haut, jusqu'à la base, pour éviter tout dommage.
3. Assurez-vous que l'appareil reste bien en position verticale pendant le transport. Protégez également l'extérieur de l'appareil avec une couverture ou un recouvrement similaire.

Conseil pour l'économie d'énergie

L'appareil doit être placé dans la zone la plus fraîche de la pièce, loin des appareils produisant de la chaleur et à l'abri de la lumière directe du soleil.

RESOLUTION DE PROBLEME

Vous pouvez résoudre facilement de nombreux problèmes courants. Cela vous permettra d'économiser les frais liés à un éventuel appel de service. Essayez les suggestions ci-dessous pour voir si vous pouvez résoudre le problème avant d'appeler le service de réparation.

GUIDE DE RÉOLUTION DE PROBLÈMES

PROBLÈME	CAUSE POSSIBLE	SOLUTION
L'appareil ne fonctionne pas.	<ul style="list-style-type: none"> • L'appareil est en train de se dégivrer automatiquement selon des conditions de fonctionnement normales. • L'appareil est éteint. • Disjoncteur déclenché ou fusible grillé. 	<ul style="list-style-type: none"> • Connectez l'appareil. • Allumez l'appareil. • Réactivez le disjoncteur ou remplacez le fusible.
L'appareil ne refroidit pas assez.	<ul style="list-style-type: none"> • La température n'est pas réglée correctement. • La température ambiante pourrait nécessiter un réglage plus bas. • Le condenseur est trop sale. • L'ouverture de ventilation est bloquée ou trop poussiéreuse. 	<ul style="list-style-type: none"> • Vérifiez la température ciblée. • Réglez à une température plus basse. • Nettoyez le condenseur si nécessaire. • Nettoyez les obstructions et essuyez la poussière.
L'appareil s'allume et s'éteint fréquemment	<ul style="list-style-type: none"> • La température ambiante est supérieure à la moyenne. • Un grand nombre de bouteilles a été ajouté à l'appareil. 	<ul style="list-style-type: none"> • Placez l'appareil dans un endroit plus frais. • Laissez l'appareil fonctionner durant un certain temps, jusqu'à ce que la température réglée soit atteinte.
La lumière ne fonctionne pas.	<ul style="list-style-type: none"> • L'appareil n'est pas connecté à une alimentation électrique. • Disjoncteur déclenché ou fusible grillé. • La lumière a été éteinte avec le panneau de contrôle. 	<ul style="list-style-type: none"> • Branchez l'appareil. • Réactivez le disjoncteur ou remplacez le fusible. • Allumez la lumière.
Vibrations	<ul style="list-style-type: none"> • L'appareil n'est pas au niveau. 	<ul style="list-style-type: none"> • Mettez l'appareil au niveau à l'aide des pieds réglables.
L'appareil semble faire trop de bruit.	<p>Le bruit de frottement peut provenir de l'écoulement du réfrigérant, ce qui est normal. À la fin de chaque cycle, vous pouvez entendre des gargouillements causés par le flux de réfrigérant dans votre appareil. Des fluctuations de température se produisent, la contraction et l'expansion des parois intérieures peuvent provoquer des bruits de claquement et des cliquetis.</p> <ul style="list-style-type: none"> • L'appareil n'est pas au niveau. 	<ul style="list-style-type: none"> • Mettez l'appareil au niveau à l'aide des pieds réglables.
« E1 », « E2 », « E7 », « E8 » s'affichent.	<ul style="list-style-type: none"> • «E1» ou «E2» indique que le capteur de température de la zone gauche est défectueux. • «E7» ou «E8» indique que le capteur de température de la zone droite est défectueux. 	<ul style="list-style-type: none"> • Appelez le service technique.

REMARQUE: Cet appareil pour l'entreposage et la présentation des vins est destiné à être utilisé exclusivement pour usage domestique. Ne doit pas être utilisé dans les restaurants, les hôtels les bars et autres lieux commerciaux.

INFORMATION SUR LA GARANTIE

Cette garantie est valide uniquement au Canada.

Avant l'installation, assurez-vous d'inspecter ce produit dans son intégralité. Signalez tout dommage au produit ou pièce manquante au détaillant dans les 48 heures suivant l'achat et abstenez-vous d'installer et/ou d'utiliser le produit.

Cette garantie s'applique aux produits achetés neufs et utilisés exclusivement dans des contextes résidentiels unifamiliaux. Cette garantie sera nulle si le produit a été utilisé, installé ou modifié de manière inappropriée. De plus, les actes de Dieu, les modifications du produit, les abus, les incendies, les inondations ou les installations ne respectant pas les codes du bâtiment locaux annuleront cette garantie. Tout produit dont l'étiquette de numéro de série a été altérée ou retirée verra sa garantie annulée.

Durée de la garantie :

Ce produit est garanti contre tout défaut de matériaux ou de fabrication pour l'acheteur original pendant une période de 24 mois à compter de la date d'achat initial. Une preuve d'achat sera requise pour le service de garantie. Pendant cette période initiale de garantie, le fabricant couvrira la main-d'œuvre et les pièces de rechange. Pendant cette garantie, le fabricant peut réparer ou remplacer à sa seule discrétion toute pièce défectueuse.

GARANTIE SUPPLÉMENTAIRE DU SYSTÈME SCELLÉ

En plus des garanties mentionnées ci-dessus, ce produit bénéficiera d'une garantie supplémentaire de 36 mois pour un total de 60 mois sur les composants du système scellé uniquement pour l'acheteur original. Les composants du système scellé comprennent le compresseur, l'évaporateur et le condenseur. Ces pièces sont garanties exemptes de défauts pendant une période de 60 mois à compter de la date d'achat. Il est entendu que tous les coûts associés à la main-d'œuvre pour le remplacement de ces pièces défectueuses sont à la charge du client. Cette garantie du système scellé NE S'APPLIQUE PAS à d'autres pièces ou composants, y compris, mais sans s'y limiter, la finition de l'armoire, le contrôle de la température, le dispositif de mesure du réfrigérant, l'équipement de démarrage du moteur, l'assemblage du ventilateur ou tout autre composant électrique, etc. Les compresseurs que Distinctive juge défectueux pendant cette période de garantie seront, au choix de Distinctive, soit réparés, soit remplacés par un compresseur ou des pièces de compresseur de conception et de capacité similaires.

Le fabricant peut choisir, à sa seule discrétion, de réparer le produit, d'autoriser son retour ou son remplacement. En cas d'autorisation de retour, l'acheteur doit retourner l'article au détaillant pour un crédit du prix d'achat.

Si nécessaire, une réparation à domicile sera programmée pendant les heures ouvrables normales dans les régions où le service est disponible. Pour les clients qui se trouvent en dehors des régions desservies, il sera de la responsabilité du client d'expédier ou de transporter le produit vers et depuis une région où il peut être réparé.

Exclusions :

Les pièces remplaçables par le consommateur telles que les ampoules, les filtres et les fusibles sont exclues de la couverture de la garantie. Cette garantie n'autorise pas le recouvrement de dommages indirects ou consécutifs, y compris, sans limitation, les dommages directs, indirects, accessoires, spéciaux ou consécutifs, les blessures corporelles/mort injustifiée ou la perte de profits, la perte de nourriture due à la défaillance du produit. Cette garantie exclut également la rouille à l'intérieur ou à l'extérieur de l'unité, ainsi que les dommages à la finition de l'appareil ou de la maison survenus pendant le transport ou l'installation, y compris, mais sans s'y limiter, les planchers, les armoires, les murs, etc. Tout dommage causé par des services effectués par des centres de service non autorisés, ainsi que l'utilisation de pièces autres que des pièces d'origine ou des pièces obtenues auprès de personnes autres que des centres de service autorisés, sont également exclus de cette garantie.

EXCLUSION DE GARANTIES IMPLICITES; LIMITATION DES RECOURS LE SEUL ET UNIQUE RECOURS DU CLIENT EN VERTU DE CETTE GARANTIE LIMITÉE SERA LA RÉPARATION OU LE REMPLACEMENT TEL QUE PRÉVU ICI. LES RÉCLAMATIONS BASÉES SUR DES GARANTIES IMPLICITES, Y COMPRIS LES GARANTIES DE QUALITÉ MARCHANDE OU D'ADAPTATION À UN USAGE PARTICULIER, SONT LIMITÉES À UN AN OU À LA PÉRIODE LA PLUS COURTE AUTORISÉE PAR LA LOI, SAUF CELLES DE MOINS D'UN AN. LE DISTRIBUTEUR ET LE CENTRE DE SERVICE NE SERONT PAS RESPONSABLES DES DOMMAGES CONSÉCUTIFS OU ACCESSOIRES TELS QUE LES DOMMAGES MATÉRIELS ET LES DÉPENSES ACCESSOIRES RÉSULTANT DE TOUTE VIOLATION DE CETTE GARANTIE LIMITÉE ÉCRITE OU DE TOUTE GARANTIE IMPLICITE. CERTAINES PROVINCES NE PERMETTENT PAS L'EXCLUSION OU LA LIMITATION DES DOMMAGES ACCESSOIRES OU CONSÉCUTIFS OU LES LIMITATIONS SUR LA DURÉE DES GARANTIES IMPLICITES, DONC CES LIMITATIONS OU EXCLUSIONS PEUVENT NE PAS S'APPLIQUER À VOUS. CETTE GARANTIE ÉCRITE VOUS DONNE DES DROITS LÉGAUX SPÉCIFIQUES. VOUS POUVEZ ÉGALEMENT AVOIR D'AUTRES DROITS QUI VARIENT D'UNE PROVINCE À L'AUTRE.

Pour toute question, service ou pour commander des filtres de remplacement, fusibles et ampoules, veuillez appeler : Distinctive Appliances au 1-800-561-7265.